

Implementasi E-Commerce sebagai Media Penjualan Online pada Toko Athena Shop

¹Ainun Jakia Ritonga, ²Zuhrinal M Nawawi

Mahasiswa FEBI UINSU Departemen Asuransi Syariah

¹ainunjakiaritonga@gmail.com, ²zuhrinal.nawawi@gmail.com

ABSTRACT

E-commerce is the act of buying and selling through electronic media related to the internet. Athena Shop is a specialty shop that specializes in baby goods such as feeding, sleeping and dressing items. The last few months have seen a decline in sales in Athens stores. This is because e-commerce is growing in popularity, making it difficult for offline businesses like Athena Shop to compete with them because it provides so many advantages for both buyers and sellers. The implementation of e-commerce with wordpress content management system (CMS) as an online sales platform at the Athena store is one option to overcome this problem. Thanks to e-commerce, Athena Shop can compete in the baby gear market and boost sales. E-commerce has removed the requirement for customers to physically visit stores to make purchases. E-commerce can also make it easier to find out the latest information about the latest products. In addition, it makes it easy for merchants to understand all things related to bestseller reports, price reductions, product shipping, refunds and returns.

Keywords: Implementation, internet, E-commerce, online shop, baby shop.

ABSTRAK

E-commerce adalah tindakan pembelian dan penjualan melalui media elektronik yang berhubungan dengan internet. Athena Shop adalah toko khas yang khusus menjual barang-barang perlengkapan bayi seperti perlengkapan makan, tidur, dan berpakaian. Beberapa bulan terakhir telah terlihat penurunan penjualan di toko Athena. Hal ini karena e-commerce semakin populer, sehingga menyulitkan bisnis

offline seperti Athena Shop untuk bersaing dengan mereka karena memberikan begitu banyak keuntungan baik bagi pembeli maupun penjual. Implementasi e-commerce dengan wordpress content management system (CMS) sebagai platform penjualan online di toko Athena adalah salah satu pilihan untuk mengatasi masalah ini. Berkat e-commerce, Athena Shop dapat bersaing di pasar perlengkapan bayi dan mendongkrak penjualan. E-commerce telah menghilangkan persyaratan bagi pelanggan untuk mengunjungi toko secara fisik untuk melakukan pembelian. E-commerce juga dapat mempermudah untuk mengetahui informasi terbaru mengenai produk-produk terbaru. Selain itu, memudahkan pedagang untuk memahami semua hal yang berkaitan dengan laporan buku terlaris, pengurangan harga, pengiriman produk, pengembalian uang, dan pengembalian.

Kata kunci: Implementasi, internet, E-commerce, Toko online, Toko bayi.

PENDAHULUAN

Khususnya di bidang e-commerce, teknologi informasi saat ini berkembang pesat. Kata elektronik (dalam contoh ini, media elektronik) dan commerce adalah akar dari istilah "e-commerce" dalam bahasa Inggris (trading atau jual beli). Setiap pembelian dan penjualan yang dilakukan melalui perangkat elektronik yang terhubung ke internet disebut sebagai e-commerce. E-commerce sudah menjadi pilihan bisnis yang layak karena memberikan sejumlah manfaat bagi pelanggan dan penjual.

Perlengkapan bayi seperti peralatan makan, tempat tidur, perlengkapan mandi, dan pakaian tersedia di Athena Shop. Athena Shop telah mengalami penurunan omset penjualan dalam beberapa bulan terakhir. Ini karena toko-toko lokal di Athena tidak dapat bersaing dengan pengecer online. Karena

pengecer internet menawarkan sejumlah manfaat bagi pembeli dan penjual. Masalah dengan toko Athena adalah bahwa klien harus secara fisik mengunjungi tempat tersebut untuk melakukan pembelian, namun setidaknya ada informasi terkini yang tersedia bagi mereka mengenai produk baru. Untuk pemilik toko, laporan penjualan, pengiriman, pengurangan harga, pengembalian uang, pengembalian, rekapitulasi, dan laporan produk terlaris terkadang tidak ada.

Menerapkan e-commerce dengan CMS sebagai saluran penjualan online untuk toko Athena adalah jawaban untuk masalah ini. Selain itu, toko Athena dapat bersaing dengan pengecer lain yang juga menjual perlengkapan bayi dan meningkatkan penjualan dengan menggunakan e-commerce. E-commerce juga dapat mempermudah orang untuk membeli berbagai barang dari kenyamanan rumah mereka daripada harus mengunjungi toko Athena secara langsung. Selain itu, e-commerce dapat membantu vendor dalam menemukan laporan penjualan, laporan pengiriman, laporan diskon, laporan pengembalian dana, laporan retur, laporan rekapitulasi, dan laporan produk terlaris.

METODE PENELITIAN

- a. Penelitian ini Identifikasi masalah dan kumpulkan informasi melalui tinjauan pustaka dan wawancara untuk mengumpulkan data yang diperlukan.
- b. Melakukan analisis dan perancangan sistem, yang akan dilanjutkan dengan pembuatan business model canvas, activity diagram, use case diagram, class diagram, dan sequence diagram.

Hasil dan Pembahasan

1. Business Model Canvas

BMC (Business Model Canvas) adalah framework yang membahas tentang model bisnis dengan memvisualisasikannya sebagai lukisan kanvas, sehingga mudah dipahami. Alexander Osterwalder pertama kali mengembangkan BMC pada tahun 2015. BMC sering digunakan karena membuat ide dan konsep lebih mudah untuk digambarkan, yang membuatnya lebih ringkas dan mudah dipahami. Setiap kotak dalam peta konsep dengan sembilan kotak terdiri dari sembilan komponen yang membentuk kanvas model bisnis yaitu:

- a. Customer segments
Targetkan gagasan bahwa bisnis Anda akan memberikan nilai melalui penawaran barang atau jasanya.
- b. Value propositions
Proposisi nilai ini dikembangkan untuk menjelaskan bagaimana kelompok pelanggan sasaran Anda mengevaluasi dan membedakan penawaran khas toko Anda dari penawaran pengecer lain.
- c. Channels
Perusahaan memanfaatkan saluran sebagai media untuk menjelaskan proposisi nilai kepada pelanggan.
- d. Customer relationships
Hubungan pelanggan adalah hubungan yang ingin dibangun oleh bisnis dengan pelanggannya sehingga mereka tidak akan langsung memilih untuk melakukan bisnis dengan pesaing. Akibatnya, kita harus membuat rencana untuk memelihara hubungan yang kuat dengan segmen konsumen yang berbeda.
- e. Revenue streams
Aliran pendapatan adalah sumber pendapatan yang diterima bisnis dari pelanggan.
- f. Key resources
Adalah sumber daya utama yang digunakan oleh perusahaan untuk memelihara dan mengoperasikan operasinya.

- g. Key activities
Operasi penting untuk kesuksesan finansial perusahaan
- h. Key partnerships
ialah adalah mitra utama yang berperan untuk mengawasi dan mengelola operasi perusahaan.
- i. Cost structure
Biaya yang dikeluarkan oleh perusahaan untuk menjalankan bisnis

2. Activity Diagram

Diagram aktivitas adalah representasi grafis dari alur kerja yang mencakup opsi, loop, dan konkurensi serta aktivitas dan

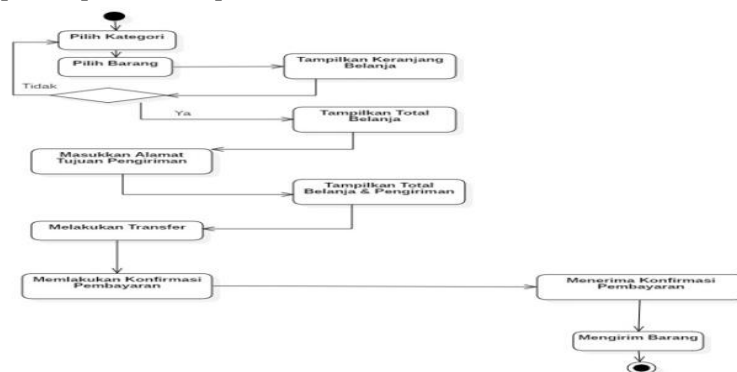

tindakan.

Gambar 1.

Pada gambar 1, Pelanggan memilih barang yang ingin dibeli dari menu belanja, yang menampilkan berbagai produk toko Bibi. setelah memilih produk yang ingin Anda beli dan menentukan ukuran, warna, dan jumlah yang Anda butuhkan. Selanjutnya ketikkan alamat yang perlu diisi konsumen untuk dikirimkan ke alamat tujuan. Sistem kemudian akan menunjukkan kepada pelanggan jumlah total yang harus dibayar untuk pembelian dan pengiriman mereka. Selain itu, pelanggan mentransfer dana sesuai dengan jumlah total pesanan mereka. Setelah menyelesaikan transaksi keuangan, konsumen

memvalidasi jumlah yang telah dibayarkan dan diberikan bukti pembayaran yang sah. Dan pemilik toko Bibi Toko akan mengirimkan barang pesanan pelanggan.

3. Use Case Diagram

Memfaatkan diagram use case, dimungkinkan untuk meringkas dengan cepat kemampuan pengguna sistem.

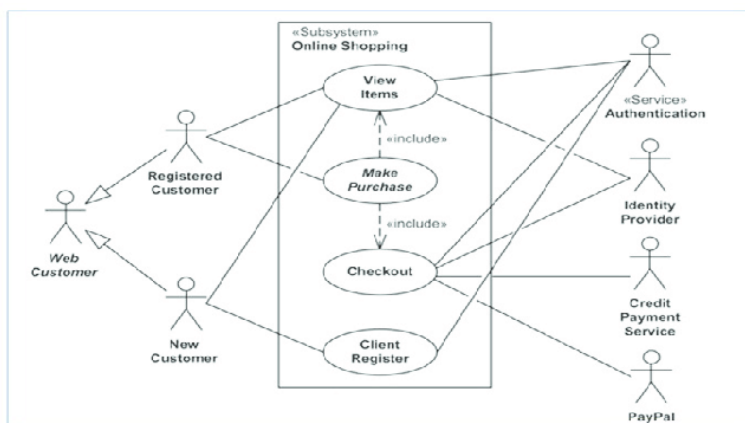

Gambar 2.

Pelanggan dapat melakukan pemesanan, konfirmasi pembayaran, melakukan pengembalian, dan mendapatkan pengembalian dana menggunakan Gambar 2. Pelanggan harus memberikan bukti pembayaran agar admin dapat memprosesnya sebagai konfirmasi pembayaran. Pembeli harus memberikan bukti kerusakan, cacat, atau kegagalan produk untuk mencocokkan produk yang diunggah oleh pemilik toko bibi untuk meminta pengembalian dan menerima pengembalian uang. Untuk memperbarui status pesanan atau pembayaran klien, administrator dapat melacak pembayaran dan pesanan pelanggan.

4. Class Diagram

Class diagram ialah mencakup properti dan operasi dan harus memberikan deskripsi kelas dalam suatu sistem dan bagaimana mereka berhubungan satu sama lain.

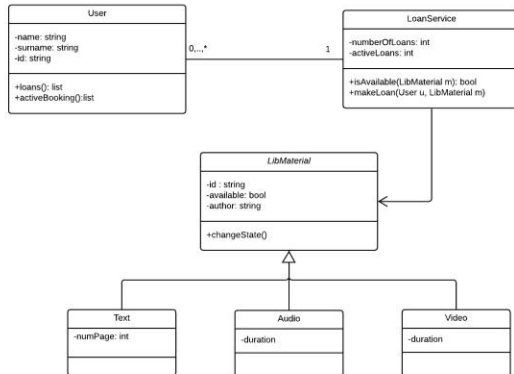

Gambar 3.

5. Hasil Website

a. Halaman beranda



Gambar 4.

Pada gambar 4, halaman beranda website toko Aunthy shop yang terdiri dari produk terbaru, produk terlaris dan produk rekomendasi.

b. Halaman belanja



Gambar 5.

Pada gambar 5, tampilan halaman belanja pada website toko Aunthy shop yang berisi produk yang dijual oleh toko Aunthy shop.

c. Halaman Cart

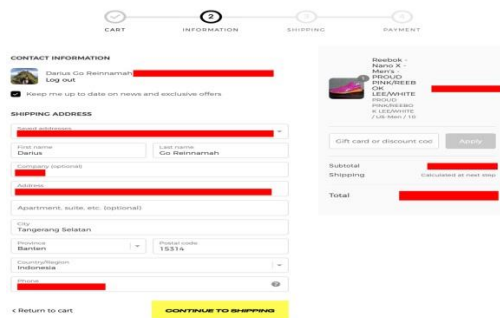

Gambar 6.

Pada gambar 6, terdapat halaman cart atau keranjang belanja website toko Aunthy shop yang terdiri dari produk yang telah dipilih, kopun belanja dan harga produk tersebut.

d. Halaman checkout



Gambar 7.

Pelanggan dapat melihat cara memasukkan informasi pribadi, informasi pengiriman, dan biaya pengiriman pada Gambar 7 halaman checkout situs web Bibi Toko.

e. Halaman Konfirmasi pembayaran

Form-tag Generator: text

Generate a form-tag for a single-line plain text input field. For more details, see [Text fields](#).

Field type Required field

Name

Default value

Use this text as the placeholder of the field

Akismet This field requires author's name

Id attribute

Class attribute

To use the value input through this field in a mail field, you need to insert the corresponding mail-tag ((text-643)) into the field on the Mail tab.

Gambar 8.

Pelanggan dapat melakukan konfirmasi pembayaran di website Bibi Shop menggunakan layar konfirmasi pembayaran yang ditunjukkan pada Gambar 8.

f. Laporan penjualan

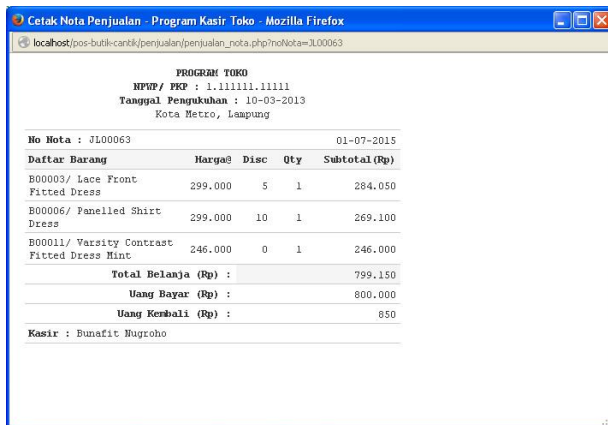

Cetak Nota Penjualan - Program Kasir Toko - Mozilla Firefox
localhost/post-bukit-cantik/penjualan/penjualan_notas.php?noNota=3100063

PROGRAM TOKO
NPWP/ PKP : 1.111111.111111
Tanggal Pengukuhan : 10-03-2013
Kota Metro, Lampung

No Nota : 3100063 01-07-2015

Daftar Barang	Harga@	Disc	Qty	Subtotal (Rp)
B00003/ Lace Front Fitted Dress	299.000	5	1	284.050
B00006/ Panelled Shirt Dress	299.000	10	1	269.100
B00011/ Varsity Contrast Fitted Dress Hint	246.000	0	1	246.000
Total Belanja (Rp) :				799.150
Uang Bayar (Rp) :				800.000
Uang Kembali (Rp) :				650

Kasir : Bunafit Nugroho

Gambar 9.

g. Laporan produk terlaris

Nomor Produk	Nama Produk	Kategori	Total Produk Terjual
1417	Ual Baju Bay Newborn Merk Hello Baby Nidung Musik Di Jekata Barat	Perengkaan Pakaian	3
1351	Ual Celana Dalam Merk Snobby Karakter Kucing	Perengkaan Dalam	8

Gambar 10.

h. Laporan pengiriman

Nomor Pesan	Tanggal Pesan	Nama Jangkep	Nama Produk	Konsumen	Kota	Negeri	Departemen	Kategori Pesanan
1111	2021-08-14	Ty Albi	Jual Aneka Sate Sate Ayam Masam	J. Cempala Putih Sukara Putih	WAMITA PUSAT	ID	ST Agri	STC
1111	2021-08-11	Ty Albi	Jual Aneka Sate Sate Ayam Masam - Pak	J. Cempala Putih Sukara Putih	WAMITA PUSAT	ID	ST Egres	STC

Gambar 11.

i. Laporan potongan harga

Nomor Pesan	Tanggal Pesan	Status	Nama Jangkep	Nama Produk	Jenis Potongan Harga	Total Pesan	Total Potongan Harga
1111	2021-08-11	selesai	Ty Albi	Jual Aneka Sate Sate Ayam Masam - Pak	potongan harga	14000	1400
1111	2021-08-14	selesai	Ty Albi	Jual Aneka Sate Sate Ayam Masam - Pak	potongan harga	14000	1400

Gambar 12.

j. Laporan refund

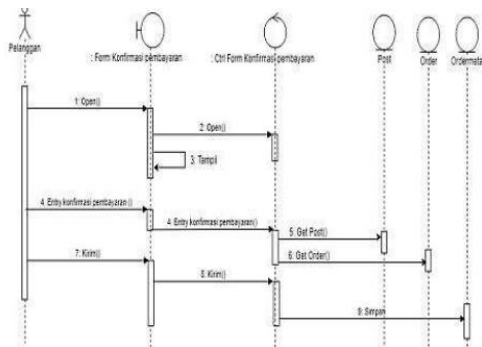

Gambar 17.

c) Sequence diagram laporan penjualan

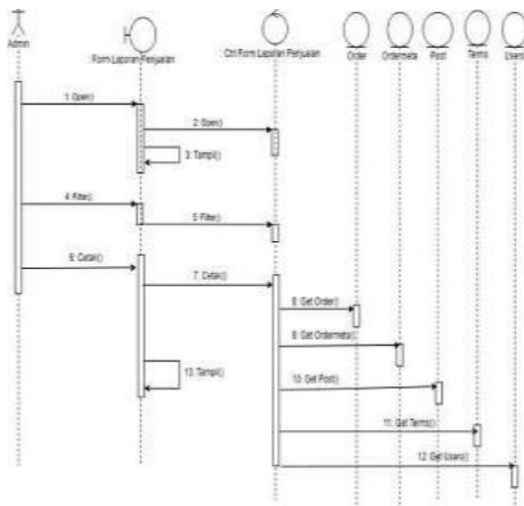

Gambar 18.

d) Sequence diagram laporan produk terlaris

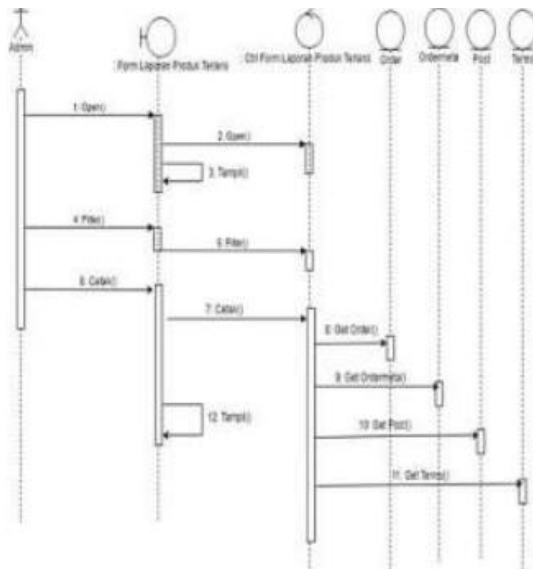

Gambar 19.

7. Uji SEO jual perlengkapan bayi yang murah dan berkualitas

- a. Keyword jual perlengkapan bayi yang murah dan berkualitas



Gambar 20.

Pada tanggal 17 Agustus 2019 pukul 14:45 WIB pesanan kelima tercapai pada Gambar 20 dengan kata kunci "jual perlengkapan bayi murah dan berkualitas". Itu muncul di halaman 3 Google.

b. Uji keyword jual perlengkapan bayi yang murah dan berkualitas

Tanggal	Hasil	Jam
Rabu, 14 Agustus 2019	Halaman 3, Urutan Ke-4 Google	09.00
Kamis, 15 Agustus 2019	Halaman 3, Urutan Ke- 4 Google	19.00
Jumat, 16 Agustus 2019	Halaman 3, Urutan Ke-4 Google	14.00
Sabtu, 17 Agustus 2019	Halaman 3, Urutan Ke-5 Google	11.30

Gambar 21.

Gambar 21 menunjukkan bahwa selama empat hari berturut-turut, produk dengan kata kunci "jual perlengkapan bayi murah dan berkualitas" mungkin muncul di halaman ketiga Google.

Kesimpulan

Beberapa kesimpulan diambil dari investigasi penggunaan e-commerce sebagai media penjualan di Toko Aunty Shop.

- a. Situs web Bibi Toko memungkinkan klien untuk membeli barang tanpa mengunjungi toko secara fisik, yang mungkin bermanfaat bagi mereka.
- b. Mempermudah klien untuk mendapatkan informasi yang relevan dan terkini tentang produk-produk terbaru di toko Bibi dengan membuat daftar produk terbaru tersedia di halaman internet.
- c. Pemilik toko Aunthy shop laporan penjualan, pengiriman, potongan harga, pengembalian uang, retur, rekapitulasi, dan top seller di toko adalah beberapa informasi lain yang tersedia.

Daftar pustaka

Y. Murya and R. Hesananda, project PHP 15 JUTA: *Membuat Toko eBook Online Dengan Bootstrap Twitter 3 & PHP MySQL*. Jasakom, 2014, pp.23-28.

B. Sanawiri and M. Iqbal, *Kewirausahaan*. Malang: UB Press, 2018, pp. 89-94.

S. Mulyani, *Analisis Dan Perancangan Sistem Informasi Manajemen Keuangan Daerah*. Bandung: Abdi Sistematika, 2016, pp.44-62.

R. A. Sukanto and M. Shalahuddin, *Rekayasa Perangkat Lunak Terstruktur Dan Berorientasi Objek*. Bandung: Informatika, 2014, pp.141-167.